

## ORIGINAL ARTICLE

### Validation of the Football Development Model for the Basic Age Groups of Ardabil Province in the Sport for All Dimensions

Majid Habibzadeh<sup>1</sup>, Mehrdad Moharamzadeh<sup>2\*</sup>, Robab Mokhtari<sup>3</sup>, Masoud Imanzadeh<sup>4</sup>

1. Ph.D Student, Department of Sports Management, Faculty of Humanities, Ardabil Branch, Islamic Azad University, Ardabil, Iran.
2. Professor, Department of Sports Management, Faculty of Educational Sciences and Psychology, University of Mohaghegh Ardabili, Ardabil, Iran.
3. M.A, Department of Physical Education, Khalkhal Branch, Islamic Azad University, Khalkhal, Iran.
4. M.A, Department of Sports Management, Faculty of Humanities, Ardabil Branch, Islamic Azad University, Ardabil, Iran.

Correspondence:

Mehrdad Moharamzadeh

Email: [mmoharramzadeh@yahoo.com](mailto:mmoharramzadeh@yahoo.com)

Received: 26/Dec/2022

Accepted: 11/Mar/2024

#### How to cite

Habibzadeh, M., Moharamzadeh, M., Mokhtari, R., & Imanzadeh, M. (2024). Validation of the Football Development Model for the Basic Age Groups of Ardabil Province in the Sport for All Dimensions. *Applied Research of Sport Management*, 13(2), 115-134.

(DOI: [10.30473/arsm.2024.66503.3732](https://doi.org/10.30473/arsm.2024.66503.3732))

#### ABSTRACT

The purpose of this article is to validate the football development model of the basic levels of Ardabil province in the general dimension. The research method is of a quantitative type, which was carried out by a survey method, and the statistical population of the present study includes athletes, experts, sports managers and professors, considering that the confirmatory factor analysis method has been used, so the number of necessary samples is proportional to the number of variables. was selected and for each variable at least 5 samples and a total of 230 people were selected and the sampling is random. The data collection tool was also using a questionnaire. The results showed that the average opinions of athletes, experts, sports managers and professors regarding the validity of the model were 4.48 out of 5, which is equal to 89.6%; Therefore, the proposed model has a very high degree of credibility, and based on the validation of the research quality and the model based on the "popularity" index of Strauss and Corbin, the football development model of the basic levels of Ardabil province has good quality and credibility in the general dimension, and also in factor analysis. Confirmation of the goodness of fit indices of the structural model is desirable and has a good fit. Therefore, the validity of the model has been confirmed and it can be said that the football development model of the basic levels of Ardabil province has sufficient validity in the general dimension.

#### KEYWORDS

Sports Experts, Ardabil Football, Validation.

Copyright © 2024 The Authors. Published by Payame Noor University.



This work is licensed under a Creative Commons Attribution -NonCommercial 4.0 International license (<https://creativecommons.org/licenses/by-nc/4.0/>). Non-commercial uses of the work are permitted, provided the original work is properly cited.

# پژوهش‌های کاربردی در مدیریت ورزشی

سال سیزدهم، شماره دوم، پیاپی پنجاهم، پاییز ۱۴۰۳ (۱۳۴-۱۱۵)

DOI: 10.30473/arsm.2024.66503.3732

«مقاله پژوهشی»

## اعتبارسنجی مدل توسعه فوتبال رده‌های پایه استان اردبیل در بعد همگانی

مجید حبیب‌زاده<sup>۱</sup>، مهرداد محرم‌زاده<sup>۲\*</sup>، رباب مختاری<sup>۳</sup> و مسعود ایمان‌زاده<sup>۴</sup>

### چکیده

هدف این مقاله اعتبارسنجی مدل توسعه فوتبال رده‌های پایه استان اردبیل در بعد همگانی می‌باشد. روش پژوهش از نوع کمی بوده که به شیوه پیمایشی انجام یافت و جامعه آماری پژوهش حاضر شامل ورزشکاران، کارشناسان، مدیران ورزشی و استادان می‌باشد، با توجه به این که از روش تحلیل عاملی تأییدی بهره برده شده است لذا تعداد نمونه لازم متناسب با تعداد متغیرها انتخاب گردید و به ازای هر متغیر حداقل ۵ نمونه و در مجموع ۲۳۰ نفر انتخاب گردید و نمونه‌گیری تصادفی می‌باشد. ابزار جمع‌آوری اطلاعات نیز با استفاده از پرسشنامه بوده است. نتایج نشان داد میانگین نظرات ورزشکاران، کارشناسان، مدیران ورزشی و استادان نسبت به اعتبارسنجی مدل ۴/۴۸ از ۵ به دست آمده که برابر ۸۹/۶ درصد می‌باشد؛ لذا مدل پیشنهادی از درجه اعتبار بسیار بالایی برخوردار است و براساس اعتبارسنجی کیفیت پژوهش و مدل براساس شاخص «مقبولیت» استراوس و کوربین، مدل توسعه فوتبال رده‌های پایه استان اردبیل در بعد همگانی از کیفیت و اعتبار خوبی برخوردار می‌باشد و همچنین در تحلیل عاملی تأییدی شاخص‌های نیکویی برازش مدل ساختاری مطلوب بوده و دارای برازش خوب می‌باشد. بنابراین اعتبار مدل مورد تأیید قرار گرفته و می‌توان گفت مدل توسعه فوتبال رده‌های پایه استان اردبیل در بعد همگانی دارای اعتبار کافی می‌باشد.

### واژه‌های کلیدی

خبرگان ورزشی، فوتبال اردبیل، اعتبارسنجی.

۱. دانشجوی دکتری، گروه مدیریت ورزشی، دانشکده علوم انسانی، واحد اردبیل، دانشگاه آزاد اسلامی، اردبیل، ایران.
۲. استاد، گروه مدیریت ورزشی، دانشکده علوم تربیتی و روانشناسی، دانشگاه محقق اردبیلی، اردبیل، ایران.
۳. کارشناسی ارشد، گروه مدیریت ورزشی، دانشکده علوم انسانی، واحد خلخال، دانشگاه آزاد اسلامی، خلخال، ایران.
۴. کارشناسی ارشد، گروه مدیریت ورزشی، دانشکده علوم انسانی، واحد اردبیل، دانشگاه آزاد اسلامی، اردبیل، ایران.

نویسنده مسئول: مهرداد محرم‌زاده

رایانامه: mmoharramzadeh@yahoo.com

تاریخ دریافت: ۱۴۰۱/۱۰/۰۵

تاریخ پذیرش: ۱۴۰۲/۱۲/۲۱

### استناد به این مقاله:

حبیب‌زاده، مجید؛ محرم‌زاده، مهرداد؛ مختاری، رباب و ایمان‌زاده، مسعود (۱۴۰۳). اعتبارسنجی مدل توسعه فوتبال رده‌های پایه استان اردبیل در بعد همگانی. فصلنامه علمی پژوهش‌های کاربردی در مدیریت ورزشی، ۱۳(۲)، ۱۱۵-۱۳۴.

(DOI: 10.30473/arsm.2024.66503.3732)

حق انتشار این مستند، متعلق به نویسندگان آن است. ۱۴۰۳ ©. ناشر این مقاله، دانشگاه پیام نور است.

این مقاله تحت گواهی زیر منتشر شده و هر نوع استفاده غیرتجاری از آن مشروط بر استناد صحیح به مقاله و با رعایت شرایط مندرج در آدرس زیر مجاز است.

This is an open access article under the CC BY (<http://creativecommons.org/licenses/by/4.0/>).



## مقدمه

ورزش فوتبال یکی از پرمخاطب‌ترین و محبوب‌ترین ورزش‌ها در عرصه بین‌المللی است، به طوری که بسیار از کشورهای پنج قاره آن را در رده ورزش ملی خود قرار داده‌اند (جلیلیان و خبیری، ۱۳۸۴)، در کل کشورهای صاحب سبک، مدارس فوتبال نقش مهمی در پرورش استعدادها و معرفی ستارگان آتی دنیای فوتبال دارد به طوری که اشرف (۱۳۹۱) ایجاد مدارس تخصصی فوتبال در باشگاه‌ها را اصلی‌ترین راه‌حل برای پروراندن استعداد در این رشته می‌داند.

همه کارشناسان فوتبال اعتقاد دارند برای رشد فوتبال در هر کشور باید مسیر علمی را پیمود. به طوری که روش تغذیه، بدنسازی و آموزش مهارت‌های فردی و گروهی در موقعیت‌های مختلف از جمله روش‌های علمی در فوتبال هستند. در حقیقت مدارس فوتبال با بهره‌مندی از تجهیزات و مربیان تحصیل کرده و با تجربه و متخصص می‌تواند نقش زیادی در توسعه فوتبال ایفا نماید.

نگاه به بازیکنان جوان و تیم‌های رده پایه، به یکی از مهم‌ترین نکات در فوتبال تبدیل شده حتی باشگاه‌های بزرگ و با اسم و رسم که در دوران قدیم مصرف‌کننده بودند، در حال حاضر به کشف استعدادها و پرورش آن‌ها تبدیل شده‌اند تا هم در هزینه‌هایی که برای خرید بازیکنان بزرگ می‌گذارند، صرفه‌جویی شده و هم اینکه ستاره‌هایشان را برای زمان طولانی در اختیار داشته باشند. این امر برای تیم‌های کوچک هم با اهمیت می‌باشد، زیرا آن‌ها به دلیل اینکه درآمدهای زیادی ندارند، می‌توانند به وسیله جذب، کشف و پرورش استعدادها، باشگاه‌های بزرگ را وسوسه کنند و به وسیله فروش بازیکنان، درآمدهای خود را زیاد کنند (نیروتی و راگوسیو<sup>۱</sup>، ۲۰۱۷، عطاران و همکاران، ۱۳۹۱؛ طاهریور و همکاران، ۱۳۹۰). به این خاطر انتظار می‌رود باشگاه‌های بزرگ ایران توجه زیادی به بازیکنان جوان داشته باشند و با توسعه فوتبال رده‌های پایه در بعد همگانی و جذب جوانان و نوجوانان به آنجا و کشف و پرورش استعدادهای آنان، نه تنها آینده خود

را تأمین کرده، بلکه به پیشرفت فوتبال کشور نیز کمک نمایند.

از این جهت اهمیت فوتبال بر همه روشن است. روی این اصل استان ما که یکی از استان‌هایی است که بازیکنان مطرحی از جمله علی دایی و کریم انصاری‌فرد را در صحنه تیم ملی و باشگاه‌های جهان دارد و همچنین براساس اینکه بنده نیز به‌عنوان فردی که از دوران کودکی در اردبیل بزرگ شده‌ام و در رده‌های مختلف فوتبال بازی کرده‌ام و در حال حاضر هم به مربیگری مشغول هستم، احساس می‌کنم که استان اردبیل به‌اندازه‌ای که باید رشد و پیشرفت چشم‌گیری نکرده است و دلیلش شاید این باشد که رده‌های پایه فوتبال که تغذیه‌کننده رده‌های بزرگسالان هستند مورد توجه و حمایت مسئولان ذی‌ربط قرار نگرفته است.

در نتیجه مسئله اصلی برای بنده این بود که چه عواملی باعث شده که فوتبال در استان ما با وجود بازیکنان بزرگی که از این استان ظهور کردند در حال حاضر رشد نمی‌کند و دیرزمانی در پارک‌ها و روی آسفالت‌ها فوتبال پررونق بود و در سالن‌های سرپوشیده اکثر تیم‌ها پر بودند و به‌ندرت زمان برای بازی پیدا می‌شد، الان اکثر سالن‌های ورزشی خالی هستند. پس عواملی وجود دارد، بنابراین از نظر بنده مسئله اصلی یافتن عواملی هست که باعث رکود شده و توسعه فوتبال به‌ویژه در رده‌های پایه کاهش یافته و حتی به‌عنوان یک ورزش همگانی هم در استان ما مورد توجه قرار نمی‌گیرد.

به نظر می‌رسد فوتبال در بین مردم اردبیل به دلایلی همچون، جوان بودن جمعیت استان، تعداد مدارس فوتبال در استان، محبوب بودن آن بین اقشار مختلف جامعه، تعداد باشگاه‌ها در سطح استان، داشتن اماکن طبیعی مناسب، وجود استعدادها در سطوح پایه در استان از جایگاه ویژه‌ای برخوردار باشد. با توجه به مسائل بیان شده، می‌توان گفت که طراحی مدل توسعه فوتبال در استان اردبیل و اعتبارسنجی آن، می‌تواند باعث پیشرفت هرچه بیشتر این رشته ورزشی در این استان شود ارائه گزارشی دقیق و کارشناسانه، از وضعیت توسعه فوتبال در استان اردبیل، می‌تواند به‌عنوان ابزاری مناسب برای برنامه‌ریزی هرچه بهتر این رشته در آینده، مورد استفاده قرار گیرد. این

1. Neirotti & Raguseo

تفریحی تقسیم می‌شوند. یکی از الزامات این مدل، سیستمی عمل کردن و تأکید بر کاربرد فناوری‌های نوین در توسعه ورزش‌های تفریحی است. در حال حاضر افزایش تعامل انسان‌ها و تجهیزات فناورانه رایانه‌ای، در حال تسهیل روش‌های جدید استفاده از فناوری در محیط‌های ورزشی می‌باشند و در آینده نیز فناوری تمامی بخش‌های ورزش و به خصوص فعالیت‌های تفریحی را دچار تغییرات ساختاری خواهد کرد. نصیری‌خوزانی و همکاران (۱۳۹۹)، در طراحی مدل توسعه پایدار مشارکت ورزش دانش‌آموزی ایران نشان دادند که فرایند کدگذاری در چارچوب ابعاد ۶گانه مدل پارادایمی شامل: عوامل زمینه‌ای مانند بسترسازی زیرساخت‌های سخت‌افزاری، نرم‌افزاری و نیروی انسانی متخصص، شرایط علی مانند ایجاد نگرش ورزش‌خواهی و نوع‌دوستی در بین دانش‌آموزان، پدیده مرکزی به مؤلفه‌هایی از جمله توسعه کل نظام ورزش با ورزش تربیتی، عوامل مداخله‌گر مانند وجود موازی‌کاری در سازمان‌های ورزشی و راهبردهایی همچون اصلاح و تسهیل قوانین و مقررات جذب حامیان مالی و خیرین و پیامدهایی مانند رسیدن به عزت و اقتدار ملی شناسایی و استخراج گردید. نتایج تحقیق حاکی از آن است که هم‌افزایی و مشارکت خانواده‌ها، سازمان‌ها و نهادهای باعث پویایی دانش‌آموزان و نشاط اجتماعی می‌شود و بستر را برای تأمین منابع مالی و توسعه زیرساختی حوزه ورزش دانش‌آموزی فراهم می‌نماید.

رس<sup>۱</sup> (۲۰۱۸)، در بررسی فرهنگ سلامت مبتنی بر فعالیت بدنی در خانواده‌ها نشان داد که ادراک والدین از فعالیت بدنی در و همسویی فرهنگ خانواده و فرهنگ سلامت بیشترین تأثیر را در این زمینه دارد. فیگوریا و همکاران<sup>۲</sup> (۲۰۱۸)، در مطالعه خود با هدف مقایسه عملکرد فوتبالیست‌ها هنگام بازی با هم تیمی‌ها و حریفان هم‌گروه با عملکرد در هنگام بازی با هم تیمی‌ها و حریفان گروه‌های سنی مختلف دریافتند که هنگام بازی در شرایط مختلف، بازیکنان زیر ۱۵ سال مسافت طی شده را در شدت دوی سرعت (۱۸/۱٪؛ ۲۱/۱±٪) و بازیکنان زیر ۱۷

تحقیق سعی دارد با شناسایی این عوامل، راهنمایی برای مدیران این استان، جهت تصمیم‌گیری‌های صحیح برای توسعه فوتبال در استان باشد. بنابراین برای تدوین برنامه واقعی و عملیاتی فوتبال استان، باید ارزیابی دقیقی از وضعیت فوتبال اردبیل داشته باشیم تا با تعیین موقعیت راهبردی فوتبال استان بتوانیم برای دستیابی به وضعیت مطلوب، برنامه واقع‌گرایانه و عملی طراحی کنیم. لذا هدف این مقاله اعتبارسنجی مدل توسعه فوتبال رده‌های پایه استان اردبیل در بعد همگانی، می‌باشد. شایان ذکر است تحقیقات مختلف داخلی و خارجی در رابطه با موضوع تحقیق انجام یافته است. به طوری که خسروی و همکاران (۱۴۰۰)، به طراحی الگویی برای تحلیل سیستم توسعه ورزش‌های پایه پرداخته‌اند. جامعه آماری این تحقیق را تمامی صاحب‌نظران در زمینه توسعه ژیمناستیک تشکیل می‌دادند. نمونه آماری به تعداد قابل کفایت به روش در دسترس انتخاب گردید (۲۰۱ نفر). ابزار پژوهش پرسشنامه محقق‌ساخته خروجی از فاز کیفی (اکتشافی سیستماتیک) بود. نتایج نشان داد که ابعاد کارکردهای ژیمناستیک، توسعه ملی ورزش، توسعه بین‌المللی ژیمناستیک و سابقه ژیمناستیک در کشور اثر معناداری بر مدیریت راهبردی ژیمناستیک دارد. فسنقری و همکاران (۱۴۰۰)، به بررسی طراحی مدل توسعه ورزش‌های تفریحی از طریق فناوری‌های نوین پرداخته‌اند. این پژوهش به روش آمیخته انجام شد. در بخش کیفی از طریق روش نمونه‌گیری هدفمند و معیارمحور با ۱۳ شرکت‌کننده مصاحبه‌های نیمه ساختاریافته انجام شد. برای تحلیل داده‌ها نیز از روش تحلیل مضمون استفاده شد. در بخش کمی براساس مضامین شناسایی شده از بخش کیفی پرسشنامه‌ای تنظیم شد که ابعاد و مؤلفه‌های موجود را در بر می‌گرفت. پس از تأیید روایی و پایایی پرسشنامه‌ها در بین ۴۰۶ نمونه توزیع شد. برای تجزیه و تحلیل داده‌ها از آمار توصیفی و تحلیل عاملی تأییدی استفاده شد. یافته‌های این تحقیق نشان داد که مضامین اصلی مدل توسعه ورزش‌های تفریحی از طریق فناوری‌های نوین به چهار بخش پیشرفته‌ها و محرک‌ها، چالش‌های بهره‌گیری از فناوری‌های نوین، فرصت‌های بهره‌گیری از فناوری‌های نوین و پیامدهای بهره‌گیری از فناوری‌های نوین در توسعه ورزش‌های

1. Ross

2. Figueira et al

برنامه توسعه ورزش دانش‌آموزی افزایش مشارکت در ورزش، شناسایی و توسعه استعدادها و ورزشی، ترویج فرهنگ سبک زندگی سالم و فعال و تقویت انسجام اجتماعی در بین دانش‌آموزان و به تبع آن در جامعه است. با مرور مبانی نظری و اهداف مندرج در اسناد بالادستی و راهکارهای ارائه شده در سند تحول بنیادین آموزش و پرورش، هدف توسعه ورزش دانش‌آموزی در ایران افزایش علاقه، آگاهی و مشارکت دانش‌آموزان در ساعت تربیت بدنی، مسابقات و رویدادهای ورزشی دانش‌آموزی، افزایش حمایت ذی‌نفعان و به خصوص والدین و جامعه از ورزش مدرسه، ارتقای امکانات و تجهیزات ورزشی مدارس، توانایی جذب منابع مالی و توسعه مسیرهای مشارکت و استعدادیابی در ورزش و در نهایت ارتقای سواد حرکتی و ترویج سبک زندگی سالم و فعال است. بنابراین با توجه به نتایج تحقیقات، توسعه ورزش در سطوح پایه و دانش‌آموزی، ارائه فرصت‌های ورزشی جذاب، مقرون‌به‌صرفه و پایدار با در نظر گرفتن نیازها، انگیزه‌ها و انتظارات متنوع و متغیر دانش‌آموزان صرف‌نظر از سن، علاقه، توانایی و جنسیت به‌منظور اطمینان از مشارکت در ورزش در یک محیط حمایتی و ایمن برای رسیدن به تجارب مثبت، رضایت‌بخش و ارتقای عملکرد تا سطح دلخواه‌شان است (اسچولنکورف، ۲۰۱۷).

با عنایت به مطالب فوق پژوهش حاضر به دنبال پاسخ دادن به این سؤال‌ها است که میزان برآزش مدل توسعه فوتبال رده‌های پایه استان اردبیل در بعد همگانی براساس مؤلفه‌های اصلی مدل توسعه ورزش چگونه است؟ براساس مدل پارادایمی و گزاره‌های حکمی و قضایای پژوهش پرسش‌هایی به شرح زیر قابل طرح هستند: آیا مقوله علی بر راهبردها (استعدادیابی، مدارس فوتبال، برنامه‌ریزی، تخصص‌گرایی، تربیت مربی، تعامل بین بخشی، حمایت اجتماعی و سازمانی (بیمه ورزشی)، رویدادگرایی در ورزش فوتبال محلی، عدالت توزیعی و قوانین حمایتی) تأثیر دارد؟ آیا مقوله زمینه‌ای (باور و نگرش مسئولان، قدرت اقتصادی خانواده‌ها، نقش و آگاه‌سازی خانواده، باور و نگرش فردی و آگاهی فردی) بر راهبردها (استعدادیابی، مدارس فوتبال، برنامه‌ریزی، تخصص‌گرایی، تربیت مربی، تعامل بین بخشی، حمایت اجتماعی و سازمانی (بیمه

سال مسافت طی شده در مناطق دویدن را افزایش دادند (۶/۸٪؛ ±۶/۵٪). هماهنگ‌سازی حرکات درون تیمی در جابه‌جایی‌های طولی و جانبی زمانی که بازیکنان زیر ۱۵ سال با هم‌سالان هم‌سن و سال روبرو شدند، در نیمه اول (به ترتیب ۱۳/۴٪؛ ±۲/۰٪-۲۰/۳٪؛ ±۵/۷٪) و زمانی که بازیکنان زیر ۱۷ سال بودند، بیشتر بود. رویارویی با گروه مخلوط، در هر دو نیمه (به ترتیب ۱۶/۹٪؛ ±۲/۵٪؛ ۹/۸٪؛ ±۴/۰ و ۷/۹٪؛ ±۵/۷٪، ±۴/۴ ± ۱۰/۶٪). تفاوت بین گروه‌های سنی و شرایط ترکیبی ممکن است با سطح تخصص تاکتیکی و موقعیت انطباقی بازیکنان با توجه به اطلاعات محیطی پویا مرتبط باشد. به‌طور کلی، این نتایج نشان می‌دهد که اختلاط گروه‌های سنی ممکن است برای ترویج طیف وسیع‌تری از محرک‌های تمرینی در این بازیکنان جوان فوتبال مفید باشد. دیویس و همکاران<sup>۱</sup> (۲۰۱۸)، اشاره کردند بهتر است دولت‌ها سیاست‌های ورزشی را با مشارکت سازمان‌های ورزشی، متخصصان و مدارس اتخاذ نمایند، زیرا از این طریق مشارکت ذی‌نفعان در سیاست‌ها و برنامه‌های توسعه ورزش افزایش یافته و احتمال موفقیت آن‌ها نیز بیشتر می‌شود.

هادج و همکاران<sup>۲</sup> (۲۰۱۷)، در بررسی زندگی مبتنی بر ورزش همگانی در خانواده‌ها گزارش کردند که یادگیری مهارت‌های ورزشی به‌ویژه در فرزندان در نهادینه شدن ورزش در خانواده‌ها و سبک زندگی مبتنی بر ورزش تأثیر بالایی دارد.

اسچولنکورف<sup>۳</sup> (۲۰۱۷)، توسعه ورزش را مشتمل بر ساختارها، سیستم‌ها، فرصت‌ها و فرایندهایی می‌داند که افراد را قادر می‌سازد در ورزش شرکت کنند و عملکرد خود را تا سطح دلخواه ارتقا دهند. به اعتقاد سونسن و همکاران<sup>۴</sup> (۲۰۱۷)، هدف اولیه از توسعه ورزش دانش‌آموزی نیز ترویج مشارکت جمعی در میان دانش‌آموزان است.

شری و همکاران<sup>۵</sup> (۲۰۱۵)، نیز اظهار داشتند هدف

1. Davies et al
2. Hodge et al
3. Schultenkorf et al
4. Svensson et al
5. Sherry et al

موجود در جهت بهره‌گیری عملی در زمینه‌های ممکن یا خاص به کار گرفته شده و گسترش می‌یابد تا در صورت موفقیت کاربرد عملی پیدا کند.

جامعه آماری پژوهش حاضر شامل ورزشکاران، کارشناسان، مدیران ورزشی و استادان می‌باشد، با توجه به اینکه از تحلیل عاملی تأییدی برای آنالیز داده‌ها استفاده شده است روش نمونه‌گیری به این شکل می‌باشد: در تحلیل عاملی تأییدی برای هر متغیر مشاهده‌پذیر ۵ الی ۲۰ نمونه لازم است و حداقل حجم نمونه براساس متغیرهای پنهان تعیین می‌شود نه متغیرهای مشاهده‌پذیر، به‌گونه‌ای که در اینجا ۵ نمونه برای هر عامل (متغیر پنهان) لازم است و به‌طور کلی حداقل ۲۰۰ نمونه توصیه شده است و با توجه به موارد فوق، حجم نمونه ۲۳۰ نفر به صورت تصادفی انتخاب گردید که برای ارزیابی مدل نظری مربوطه در این پژوهش، از نظر علمی قابل دفاع، کفایت‌کننده و مطلوب می‌باشد. ابزار جمع‌آوری اطلاعات نیز با استفاده از پرسشنامه حبیب‌زاده (۱۴۰۱) بوده است، که شاخص‌ها و گویه‌های پرسشنامه در جدول زیر خلاصه شده‌اند.

ورزشی)، رویدادگرایی در ورزش فوتبال محلی، عدالت توزیعی و قوانین حمایتی) تأثیر دارد؟ آیا مقوله مداخله‌گر (سازمان‌های داوطلبانه، فرهنگ‌سازی رسانه‌ها، فرهنگی- محیطی، بهره‌گیری از فناوری، مشارکت مردمی و نقش مدارس) بر راهبردها (استعدادیابی، مدارس فوتبال، برنامه‌ریزی، تخصص‌گرایی، تربیت مربی، تعامل بین بخشی، حمایت اجتماعی و سازمانی (بیمه ورزشی)، رویدادگرایی در ورزش فوتبال محلی، عدالت توزیعی و قوانین حمایتی) تأثیر دارد؟ آیا مقوله راهبردی (استعداد- یابی، مدارس فوتبال، برنامه‌ریزی، تخصص‌گرایی، تربیت مربی، تعامل بین بخشی، حمایت اجتماعی و سازمانی (بیمه ورزشی)، رویدادگرایی در ورزش فوتبال محلی، عدالت توزیعی و قوانین حمایتی) بر پیامدها (ارتقاء پایگاه اجتماعی از طریق فوتبال محلی، اعتقاد به اثرات جسمی ورزش فوتبال و پر کردن اوقات فراغت کنشگران فوتبال) تأثیر دارد؟

### روش‌شناسی پژوهش

روش تحقیق از نوع کمی و به شیوه پیمایشی است. پژوهش حاضر از نظر هدف کاربردی است. در پژوهش‌های کاربردی نتایج حاصل از دانش و تکنولوژی

#### جدول ۱. شاخص‌ها و گویه‌های پرسشنامه

شاخص‌های اصلی	شاخص‌های فرعی
پیامدهای فردی و اجتماعی	ارتقای پایگاه اجتماعی از طریق فوتبال محلی اعتقاد به اثرات جسمی ورزش فوتبال پر کردن اوقات فراغت کنشگران فوتبال
راهبردهای توسعه فوتبال محلی	استعدادیابی مدارس فوتبال برنامه‌ریزی تخصص‌گرایی تربیت مربی تعامل بین بخشی حمایت اجتماعی و سازمانی (بیمه ورزشی) رویدادگرایی در ورزش فوتبال محلی عدالت توزیعی قوانین حمایتی
عوامل علی اثرگذار بر توسعه فوتبال محلی	کیفیت و کمیت زمین فوتبال تأمین اعتبارات برای توسعه فوتبال رده پایه دسترسی مردم به امکانات ساختار و عملکرد هیئت فوتبال



اجرا شده است. در نتیجه ابتدا تحلیل عاملی تأییدی تمامی گویه‌های مربوط به هر عامل با استفاده از ضریب استاندارد و مقدار  $t$  بررسی شده‌اند و در پایان از مدل تحلیل عاملی تأییدی برای تعیین الگوی مناسب ابعاد شناسایی شده استفاده گردیده است. شایان ذکر می‌باشد در راستای پاسخگویی به این سؤال از نظرات ورزشکاران، کارشناسان، مدیران ورزشی و اساتید استفاده گردید و از روش تحلیل عاملی تأییدی استفاده شده است.

### تحلیل عاملی تأییدی مرتبه دوم مدل

### یافته‌های پژوهش

میزان برازش مدل توسعه فوتبال رده‌های پایه استان اردبیل در بعد همگانی براساس مؤلفه‌های اصلی مدل توسعه ورزش چگونه است؟

برای یافتن پاسخ سؤال فوق «میزان برازش مدل توسعه فوتبال رده‌های پایه استان اردبیل در بعد همگانی براساس مؤلفه‌های اصلی مدل توسعه ورزش چگونه است؟» از معادلات ساختاری استفاده گردیده است. در این رابطه ابتدا مدل اندازه‌گیری کلیه عامل‌ها برای تشکیل یک سازه بررسی گردیده و پس از تأیید آن‌ها، مدل نهایی

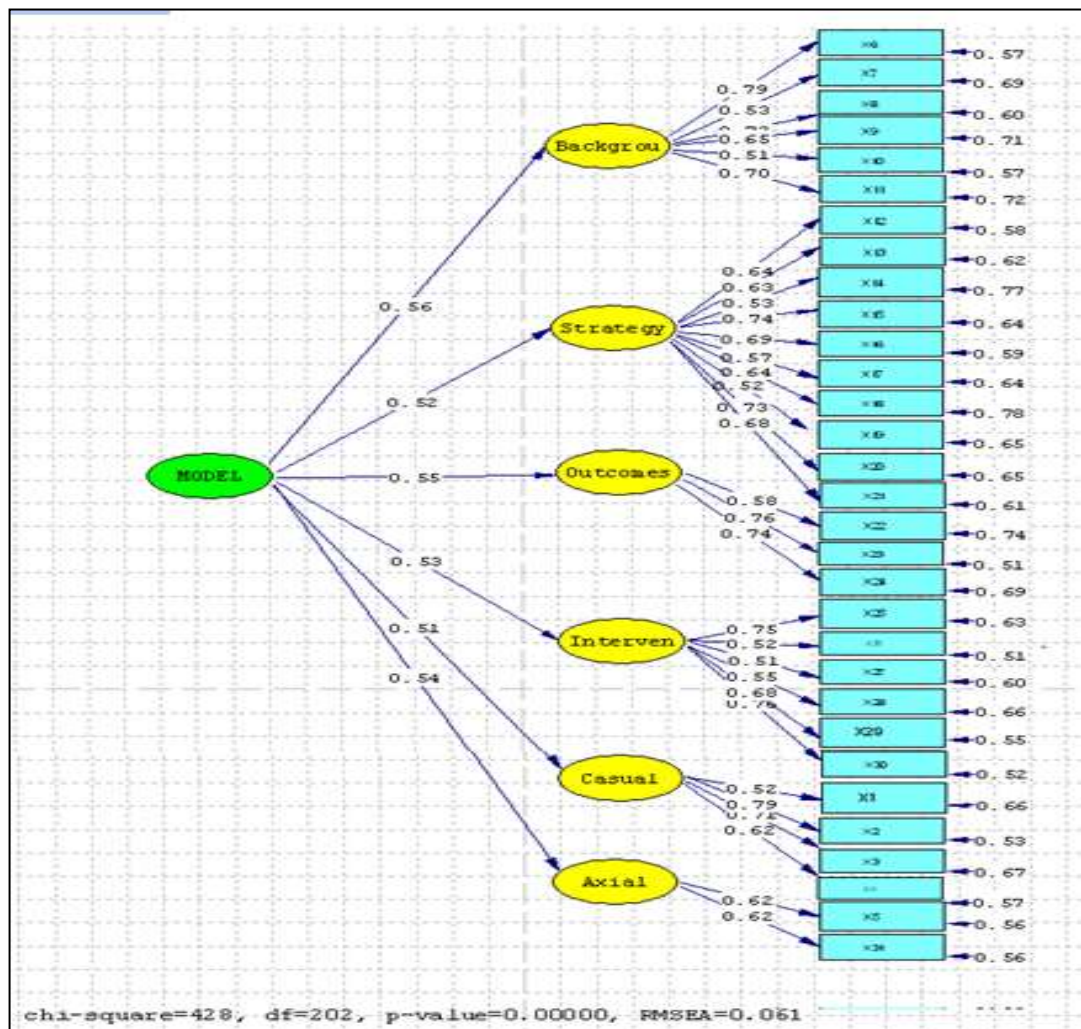

نمودار ۱. تحلیل عاملی مرتبه دوم الگو در حالت ضریب استاندارد

بر درجه آزادی برابر با ۲/۱۱ است در نتیجه در بازه بین ۱ تا ۵ قرار دارد لذا می‌توان گفت طبق نظر شوماخر و لومکس (۲۰۰۴) مدل از برازش مناسبی برخوردار است.

نمودار ۱ نتایج خروجی لیزرل قسمت تخمین استاندارد مدل نشان می‌دهد که مدل اندازه‌گیری مدل مناسبی است به طوری که با توجه به خروجی لیزرل مقدار کای ۲



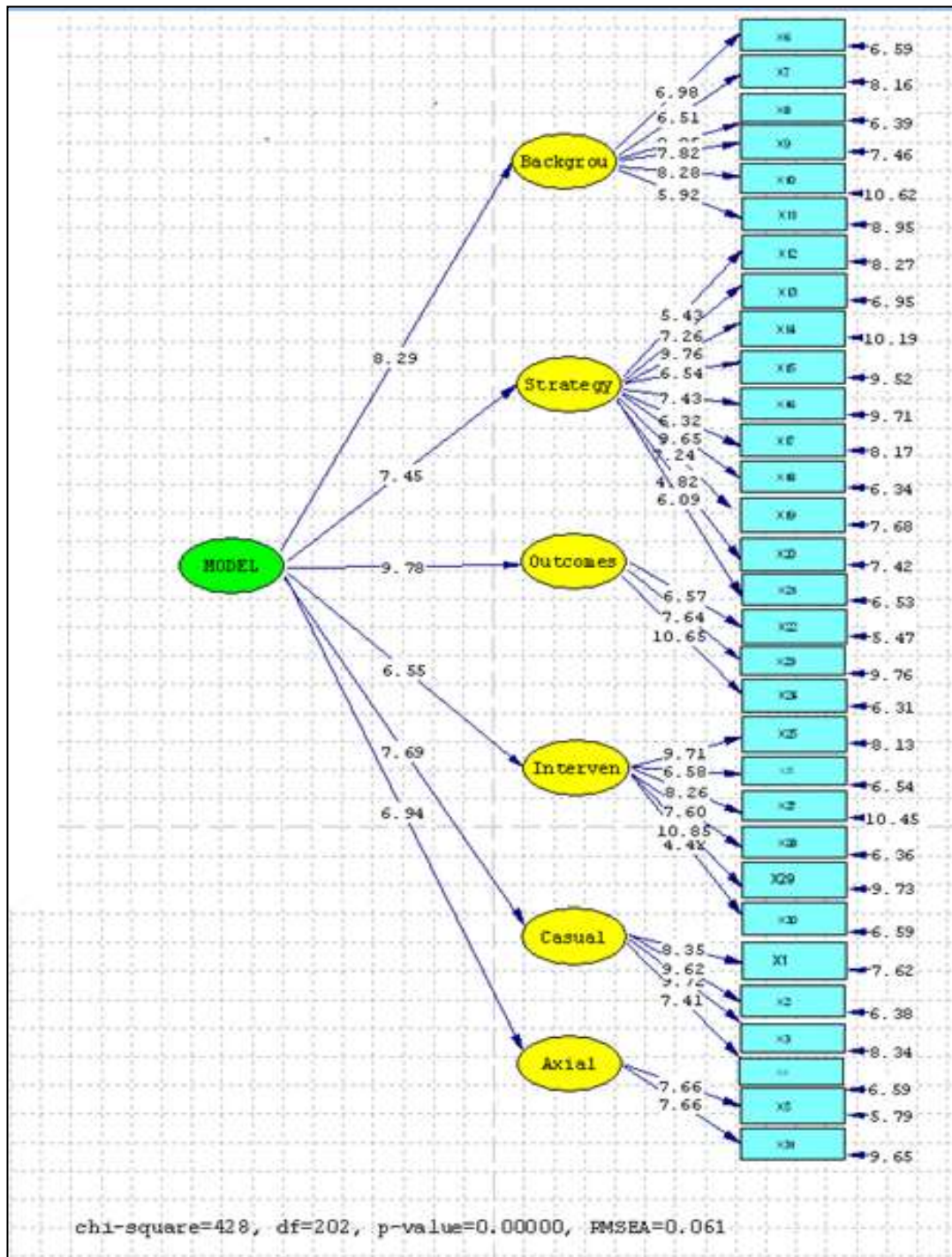

نمودار ۲. تحلیل عاملی مرتبه دوم الگو در حالت معناداری

به طوری که طبق نتایج مقدار ارزش  $t$  به دست آمده برای همه عامل‌ها بزرگتر از مقدار  $1/96$  به دست آمده، لذا رابطه موردنظر معنادار بوده و رد نتیجه عامل‌ها تبیین‌کننده مناسبی برای مدل می‌باشند.

نمودار ۲ حالت معناداری ضرایب به دست آمده برای مدل ساختاری پژوهش را نشان می‌دهد در حالت معناداری بایستی مقدار ارزش  $t$  از مقدار  $1/96$  بزرگتر باشد تا با ۹۵ درصد اطمینان بتوان گفت: رابطه بین هر سؤال و متغیر پژوهش معنادار است.

## مدل در حالت تخمین استاندارد

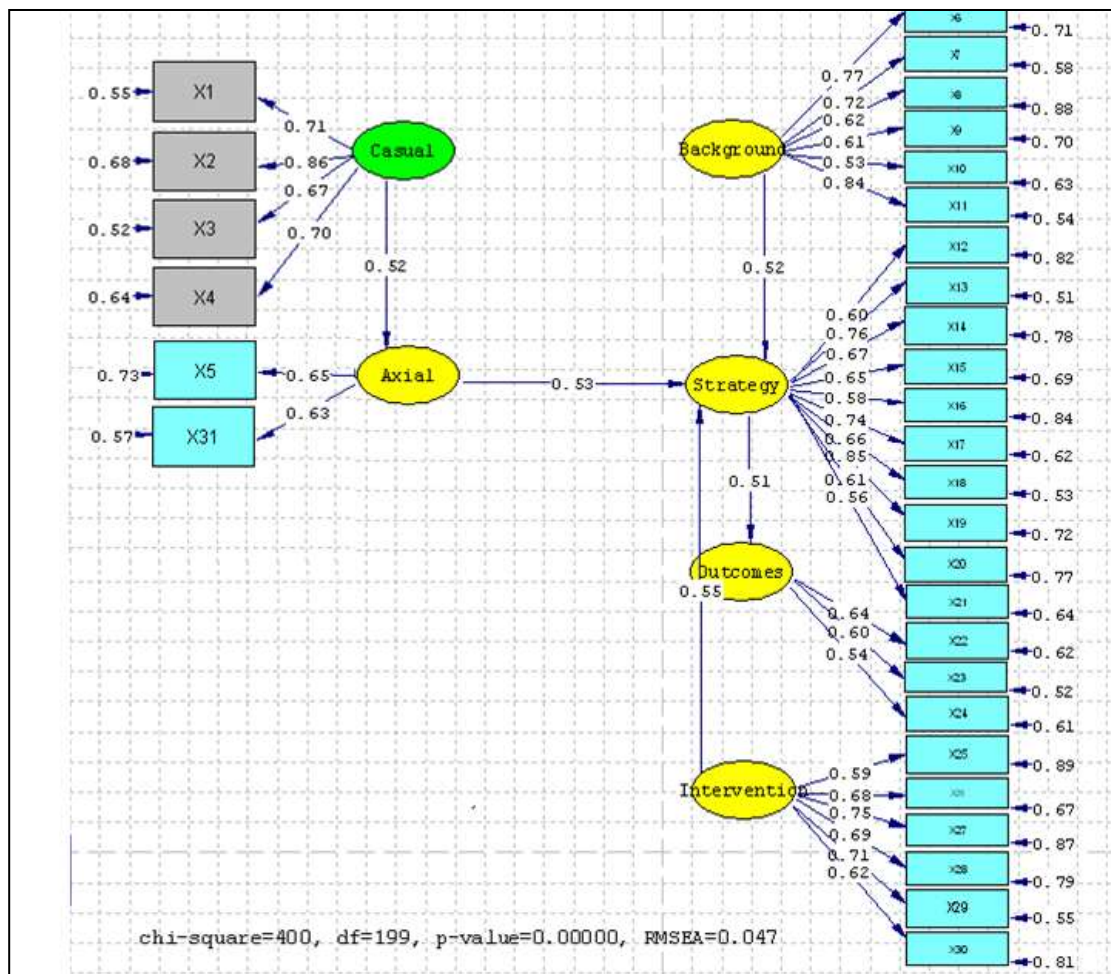

نمودار ۳. مدل برآورد شده تحقیق در حالت ضریب استاندارد

است. در پاسخ به سؤال سوم پژوهش می‌توان بیان کرد مدل توسعه فوتبال رده‌های پایه استان اردبیل در بعد همگانی براساس مؤلفه‌های اصلی مدل توسعه ورزش از برازش خوبی برخوردار است. از شاخص‌های نیکویی برازش برای تعیین برازندگی مدل استفاده گردیده که در جدول ۲ نشان داده شده است.

با توجه به نتایج خروجی لیزرل مقدار  $X_2$  حاصله برابر با ۴۰۰ است از سوی دیگر مقدار کای ۲ بر درجه آزادی مساوی با ۲/۰۱ است که در بازه ۱ تا ۵ قرار گرفته لذا می‌توان گرفت طبق نظر شوماخر و لومکس (۲۰۰۴)، مدل از برازش مناسبی برخوردار است. همچنین مقدار RMSEA کمتر بوده و AGFI و GFI نیز نزدیک به عدد یک هستند در نتیجه مدل اندازه‌گیری، مدل مناسبی

جدول ۲. شاخص‌های نیکویی برازش مدل ساختاری

IFI	NNFI	NEI	AGFI	GFI	RMSEA	SRMR	شاخص برازندگی
0-1	>0.9	>0.9	>0.9	>0.9	<0.1	<0.1	مقادیر قابل قبول
0.53	0.91	0.96	0.93	0.95	0.047	0.052	مقادیر محاسبه شده

چون نزدیک به یک بوده قابل قبول می‌باشد (۰/۹۳).

### برازش معناداری معادلات ساختاری:

نمودار ۴ معناداری ضرایب به دست آمده برای مدل ساختاری پژوهش را نشان می‌دهد در حالت معناداری بایستی مقدار ارزش  $t$  از مقدار  $1/96$  بزرگ‌تر باشد تا با ۹۵ درصد اطمینان بتوان گفت: رابطه بین هر سؤال و متغیر پژوهش معنادار است. به طوری که طبق نتایج مقدار ارزش  $t$  به دست آمده برای همه عامل‌ها بزرگ‌تر از مقدار  $1/96$  به دست آمده، لذا رابطه موردنظر معنادار بوده و در نتیجه عامل‌ها تبیین‌کننده مناسبی برای مدل می‌باشند.

مقدار RMR واریانس باقیمانده و کوواریانس چون نزدیک به صفر می‌باشد قابل قبول است (۰/۰۵).

مقدار GFI واریانس و کوواریانس نسبی چون نزدیک به یک می‌باشد قابل قبول است (۰/۹۵).

شاخص AGFI میانگین مجذورات چون نزدیک به یک است قابل قبول می‌باشد (۰/۹۳).

شاخص RMSEA مجموع مجذورات میانگین چون نزدیک به صفر است قابل قبول می‌باشد (۰/۰۴۷).

شاخص NFI مقایسه مدل موردنظر با مدل بدون رابطه‌هایش چون نزدیک به یک است قابل قبول می‌باشد (۰/۹۶).

شاخص CFI مقایسه مدل موردنظر با مدل بدون رابطه‌هایش

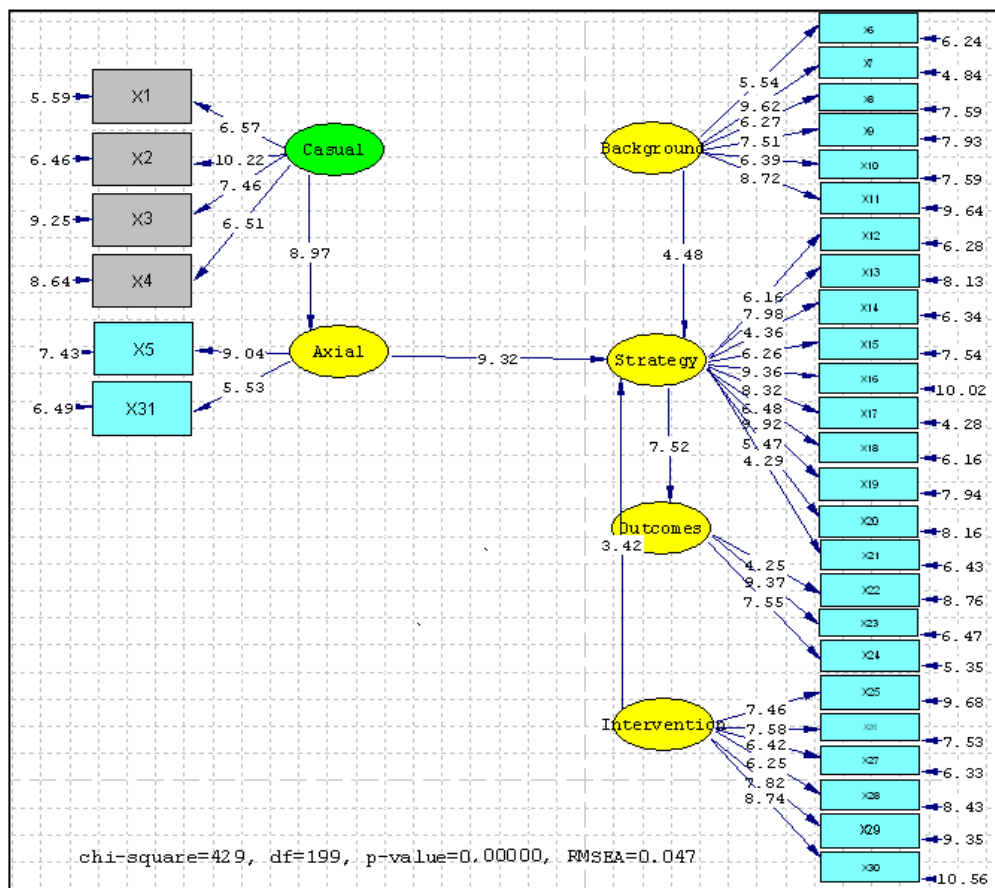

نمودار ۴. مدل برآورد شده تحقیق در حالت معناداری

### آزمون فرضیه اول

مقوله علی (استعدادیابی، مدارس فوتبال، برنامه‌ریزی، تخصص‌گرایی، تربیت مربی، تعامل بین بخشی، حمایت اجتماعی و سازمانی (بیمه ورزشی)، رویدادگرایی در ورزش فوتبال محلی، عدالت توزیعی و قوانین حمایتی) بر راهبردها (استعدادیابی، مدارس فوتبال، برنامه‌ریزی،

### تشریح یافته‌های مدل

در ادامه پژوهش با توجه به فرضیه‌های بازتولید گشته در پایان مرحله کیفی تحقیق به آزمون این فرضیه‌ها طبق معادلات ساختاری پرداخته می‌شود:

تخصص‌گرایی، تربیت مربی، تعامل بین بخشی، حمایت اجتماعی و سازمانی (بیمه ورزشی)، رویدادگرایی در ورزش فوتبال محلی، عدالت توزیعی و قوانین حمایتی) تأثیر دارد.

جدول ۳. ضرایب و معناداری اثرات مقوله علی بر راهبردها

متغیر مستقل	متغیر وابسته	ضریب مسیر	آماره	نتیجه آزمون
مقوله علی	راهبردها	۰/۲۷	۱۸/۲۹	تأیید فرضیه

خانواده‌ها، نقش و آگاه‌سازی خانواده، باور و نگرش فردی و آگاهی فردی) بر راهبردها (استعدادیابی، مدارس فوتبال، برنامه‌ریزی، تخصص‌گرایی، تربیت مربی، تعامل بین بخشی، حمایت اجتماعی و سازمانی (بیمه ورزشی)، رویدادگرایی در ورزش فوتبال محلی، عدالت توزیعی و قوانین حمایتی) تأثیر دارد.

با توجه به ارقام مندرج در جدول ۳، میزان آماره  $t$  حاصله (۱۸/۲۹) بزرگ‌تر از مقدار ملاک ۱/۹۶ است، بنابراین فرضیه تأیید می‌شود و از طرف دیگر میزان ضریب مسیر نیز برابر ۰/۲۷ بوده که حاکی از تأثیر مناسب و مطلوب متغیر مستقل بر وابسته است.

### آزمون فرضیه دوم

مقوله زمینه‌ای (باور و نگرش مسئولان، قدرت اقتصادی

جدول ۴. ضرایب و معناداری اثرات عوامل شرایط زمینه‌ای بر پدیده محوری

متغیر مستقل	متغیر وابسته	ضریب مسیر	آماره	نتیجه آزمون
مقوله زمینه‌ای	راهبردها	۰/۵۲	۴/۴۸	تأیید فرضیه

رسانه‌ها، فرهنگی- محیطی، بهره‌گیری از فناوری، مشارکت مردمی و نقش مدارس) بر راهبردها (استعدادیابی، مدارس فوتبال، برنامه‌ریزی، تخصص-گرایی، تربیت مربی، تعامل بین بخشی، حمایت اجتماعی و سازمانی (بیمه ورزشی)، رویدادگرایی در ورزش فوتبال محلی، عدالت توزیعی و قوانین حمایتی) تأثیر دارد.

با توجه به ارقام مندرج در جدول ۴، میزان آماره  $t$  حاصله (۴/۴۸) بزرگ‌تر از مقدار ملاک ۱/۹۶ است، بنابراین فرضیه تأیید می‌شود و از طرف دیگر میزان ضریب مسیر نیز برابر ۰/۵۲ بوده که حاکی از تأثیر مناسب و مطلوب متغیر مستقل بر وابسته است.

### آزمون فرضیه سوم

مقوله مداخله‌گر (سازمان‌های داوطلبانه، فرهنگ‌سازی

جدول ۵. ضرایب و معناداری اثرات مقوله مداخله‌گر بر راهبردها

متغیر مستقل	متغیر وابسته	ضریب مسیر	آماره	نتیجه آزمون
مقوله مداخله‌گر	راهبردها	۰/۵۵	۳/۴۲	تأیید فرضیه

### آزمون فرضیه چهارم

مقوله راهبردی (استعدادیابی، مدارس فوتبال، برنامه‌ریزی، تخصص‌گرایی، تربیت مربی، تعامل بین بخشی، حمایت اجتماعی و سازمانی (بیمه ورزشی)، رویدادگرایی در ورزش فوتبال محلی، عدالت توزیعی و قوانین حمایتی) بر پیامدها (ارتقای پایگاه اجتماعی از طریق فوتبال محلی، اعتقاد به اثرات جسمی ورزش فوتبال و پر کردن اوقات فراغت کنشگران فوتبال) تأثیر دارد.

با توجه به ارقام مندرج در جدول ۵، میزان آماره  $t$  حاصله (۳/۴۲) بزرگ‌تر از مقدار ملاک ۱/۹۶ است، بنابراین فرضیه تأیید می‌شود و از طرف دیگر میزان ضریب مسیر نیز برابر ۰/۵۵ بوده که حاکی از تأثیر مناسب و مطلوب متغیر مستقل بر وابسته است.

جدول ۶. ضرایب و معناداری اثرات مقوله راهبردی بر پیامدها

متغیر مستقل	متغیر وابسته	ضریب مسیر	آماره	نتیجه آزمون
مقوله راهبردی	پیامدها	۰/۵۱	۷/۵۲	تأیید فرضیه

سطح سلامت عمومی می‌رود. این مؤلفه شامل کلیه ابزارها، دستگاه‌ها و تسهیلات ورزشی مورد نیاز رشته‌های ورزشی مختلف و همچنین فضاها و کلیه عوامل تأسیساتی، خدماتی-رفاهی و بهداشتی ورزش فوتبال را دربر می‌گیرد که اجرای فعالیت‌های ورزشی را در سطح آموزش، تمرین و رقابت تسهیل می‌کنند. در این مؤلفه مطالعه و نیازسنجی، دسترسی، کیفیت، توزیع عادلانه، ایمنی و طراحی زیبا تجهیزات و زیرساخت‌های ورزشی مورد نظر است که می‌تواند بر میزان مشارکت مردم در ورزش فوتبال رده‌های پایه اثرگذار باشد. به طوری که الفتی (۱۳۹۸) در پژوهش خود کمبود منابع را بزرگ‌ترین مانع ارتقای ورزش در رده‌های پایه دانسته است. همچنین دیگر نتایج تحقیق نشان داد که بعد از کمبود نیروی انسانی، بودجه و مسائل مالی، کیفیت و کمیت اماکن و تجهیزات ورزشی از دیگر موانع توسعه و ارتقای ورزش فوتبال در رده‌های پایه بودند. رضایی صوفی و خدایپرست (۱۳۹۹)، دوست‌محمدی و همکاران (۱۳۹۹) و نصیری خوزانی و همکاران (۱۳۹۹) نیز بر توسعه اماکن و تجهیزات ورزشی، جذب سرمایه و منابع مالی و توسعه زیرساخت‌ها را در توسعه فوتبال رده پایه تأکید کرده‌اند.

سمیع‌نیا و همکاران (۱۳۹۲) در آسیب‌شناسی ورزش همگانی کشور پایین بودن بودجه اختصاص یافته به ورزش همگانی را از ضعف‌های عمده این حوزه بیان داشتند. لذا با توجه به فرصت دیدگاه حمایتی که مسئولان ورزش استان به ورزش همگانی دارند به نظر می‌رسد اهتمام بیشتری برای رفع کمبود تجهیزات، امکانات، نیروی انسانی و بودجه در زمینه ورزشی لازم است، به طوری سوادی و همکاران (۱۳۹۶) نیز ایجاد زیرساخت و همچنین ساختارهای مناسب کیفی و کمی بر حوزه ورزش فوتبال در رده‌های پایه اشاره نموده‌اند.

آزمون فرضیه دوم «مقوله زمینه‌ای (باور و نگرش مسئولان، قدرت اقتصادی خانواده‌ها، نقش و آگاه‌سازی خانواده، باور و نگرش فردی و آگاهی فردی) بر راهبردها

با توجه به ارقام مندرج در جدول ۶ میزان آماره  $t$  حاصله (۷/۵۲) بزرگ‌تر از مقدار ملاک ۱/۹۶ است، بنابراین فرضیه تأیید می‌شود و از طرف دیگر میزان ضریب مسیر نیز برابر ۰/۵۱ بوده که حاکی از تأثیر مناسب و مطلوب متغیر مستقل بر وابسته است.

### بحث و نتیجه‌گیری

آزمون فرضیه اول «مقوله علی (کیفیت و کمیت زمین فوتبال، تأمین اعتبارات برای توسعه فوتبال رده پایه، دسترسی مردم به امکانات و ساختار و عملکرد هیئت فوتبال) بر راهبردها (استعدادیابی، مدارس فوتبال، برنامه-ریزی، تخصص‌گرایی، تربیت مربی، تعامل بین بخشی، حمایت اجتماعی و سازمانی (بیمه ورزشی)، رویدادگرایی در ورزش فوتبال محلی، عدالت توزیعی و قوانین حمایتی) تأثیر دارد.» با توجه به جدول ۴ فرضیه تأیید شد.

این فرضیه با مطالعات فریزنی گوهری و حکاک‌زاده (۱۳۹۸)، خسرومنش و همکاران (۱۳۹۷)، رحمتی اصل و همکاران (۱۳۹۷)، عصاره دزفولی و همکاران (۱۳۹۷)، اسکندری و غفوری (۱۳۹۸) و پوینده‌کیا و معماری (۱۳۹۸) همخوانی دارد. شایان ذکر است چنین مدلی در کشورهای مختلف نیز اجرا گردیده و به نتایج مشابه دست یافته‌اند. مدل اجتماعی اقتصادی- مشارکت در ورزش (ون تیکوم<sup>۱</sup>، ۲۰۱۱)، چارچوب ورزش انگلستان (۲۰۰۴)، مدل کانادایی ورزش برای زندگی (۲۰۰۷) و مدل اروپایی ورزش همگانی (۲۰۰۴) از جمله مهم‌ترین مدل‌های ارائه شده در این زمینه هستند.

در تبیین این فرضیه بدون شک، همگانی شدن ورزش فوتبال در میان مردم نیازمند منابع مالی است؛ در حوزه ورزش در بعد همگانی منابع مالی شامل بودجه دولتی، بودجه نهادهای عمومی، حامیان مالی، کمک‌های مردمی و نهایتاً حمایت مالی شرکت‌های بیمه با رویکرد افزایش

از پیش را فراهم خواهد آورد (شعبانی، ۱۳۹۳). در همین رابطه آصفی (۱۳۹۳) نیز رابطه معناداری بین وضعیت اقتصادی با شرکت در ورزش جوانان را کشف کرد.

در مقابل عوامل اقتصادی می‌توان به عوامل فرهنگی در توسعه فوتبال رده پایه اشاره نمود نتایج تحقیق کیم و همکاران<sup>۱</sup> (۲۰۱۵) و فلود و همکاران<sup>۲</sup> (۲۰۱۶) نشان داد که عوامل فرهنگی از مهم‌ترین علل گرایش به فعالیت‌های ورزشی می‌باشد. با توجه به نتایج، ابعاد تعاملی، فردی و ساختاری به ترتیب؛ تبیین‌کننده سطح رفتاری توسعه ورزش همگانی استان هرمزگان هستند. افراد معمولاً برای مشارکت در ورزش در مرحله اول باید بر عوامل بین فردی مسلط و سپس بر عوامل فردی و ساختاری مسلط شوند تا بتوانند در فعالیت‌های ورزشی شرکت کنند (چنگ و کوزه چیان، ۲۰۰۷). در همین راستا باقرپور (۱۳۸۷) و رضائی‌نژاد و هژبری (۱۳۹۶) بر اهمیت نگرش و نقش آن در گرایش به مشارکت ورزشی تأکید کرده‌اند.

معمدین و همکاران (۱۳۸۸) کمبود وقت، وجود مسئولیت‌های خانوادگی و شغل‌بودن را نیز به‌عنوان یکی از موانع در گرایش به ورزش همگانی مورد تأکید قرار دادند. سواد و همکاران (۱۳۹۶) گزارش کردند که براساس یافته‌ها می‌توان اولویت ابعاد و میزان تبیین سطح رفتاری توسط آن‌ها را تأیید نمود. بنابراین قابلیت شهروندان و دانش و مهارت‌ها به‌عنوان عوامل شخصی و فردی در توسعه فوتبال رده پایه دخیل هستند.

آزمون فرضیه سوم «مقوله مداخله‌گر (سازمان‌های داوطلبانه، فرهنگ‌سازی رسانه‌ها، فرهنگی- محیطی، بهره‌گیری از فناوری، مشارکت مردمی و نقش مدارس) بر راهبردها (استعدادیابی، مدارس فوتبال، برنامه‌ریزی، تخصص‌گرایی، تربیت مربی، تعامل بین بخشی، حمایت اجتماعی و سازمانی (بیمه ورزشی)، رویدادگرایی در ورزش فوتبال محلی، عدالت توزیعی و قوانین حمایتی) تأثیر دارد.» براساس جدول ۶ فرضیه پذیرفته شد.

نتایج مطالعات طاهرخانی و همکاران (۱۳۹۹)، فرخ‌نیا و همکاران (۱۳۹۹)، قبادی یگانه و همکاران (۱۳۹۸)؛

(استعدادیابی، مدارس فوتبال، برنامه‌ریزی، تخصص‌گرایی، تربیت مربی، تعامل بین بخشی، حمایت اجتماعی و سازمانی (بیمه ورزشی)، رویدادگرایی در ورزش فوتبال محلی، عدالت توزیعی و قوانین حمایتی) تأثیر دارد.» مطابق جدول ۵ فرضیه تأیید شد.

نتایج مطالعات کاملیان و همکاران (۱۳۹۶)، سواد و همکاران (۱۳۹۶)، عابدینی و طالبی (۱۳۹۶)، احدی و همکاران (۱۳۹۹)، فرخ‌نیا و همکاران (۱۳۹۹)، ایمان‌زاده و همکاران (۱۳۹۹) و زرگری هزارجریبی و همکاران (۱۳۹۸) نیز با این فرضیه هم‌راستا می‌باشد. به‌طوری در نتایج این پژوهش‌ها بر تأثیر باور و نگرش مسئولین، قدرت اقتصادی خانواده‌ها، نقش و آگاه‌سازی خانواده، باور و نگرش فردی و آگاهی فردی در توسعه فوتبال رده پایه تأکید شده است. شایان ذکر است که همکاری خانواده‌ها با فوتبال، آشنایی هرچه بیشتر مردم با فوتبال رده پایه و در امر استعدادیابی بسیار پررنگ می‌باشد. والدین و فامیل‌های خانوادگی می‌توانند بر انگیزه، توانایی درک شده و لذت بردن از ورزش تأثیر بگذارند. انتظارات والدین و درک آن‌ها از توان بالقوه کودکشان و پیشرفت او باید به‌دقت مدیریت شود. پدر و مادر باید آگاه باشند که حضور فرزندانشان در برنامه توسعه استعداد تضمین نمی‌کند که او تبدیل به یک بازیکن حرفه‌ای شود. نصیری‌خوزانی و همکاران (۱۳۹۹) نیز ایجاد نگرش ورزش‌خواهی و نوع‌دوستی را در توسعه فوتبال رده پایه مهم دانسته‌اند.

نتایج نشان داد که قدرت اقتصادی مردم نقش اساسی در توسعه فوتبال رده پایه ایفا می‌کند و در همین راستا نتایج تحقیقات مختلفی نشان داده است که میزان گرایش به فعالیت ورزشی بستگی بالایی به طبقه اجتماعی فرد بستگی دارد به‌طوری حضور در مکان‌های ورزشی را متأثر از عوامل اجتماعی می‌داند (قلی‌نیا و همکاران، ۱۳۸۳). می‌توان گفت که بعد کلان اجتماعی و سیاسی که از بالا به پایین در طبقات نظام اجتماعی اعمال می‌شود بیشترین اثر را از طرف محیط بر ورزش همگانی دارد. از همین رو شرایطی که منجر به تغییر نگرش دولت‌مردان و اهمیت ورزش همگانی نزد آنان همراه با کاهش هزینه شرکت در فعالیت‌های ورزشی و افزایش امنیت اجتماعی و توجه به ارزش‌ها و هنجارهای جامعه باشد زمینه توسعه ورزش بیش

1. Kim et al

2. Floud et al



می‌شود. (زرگری هزارجریبی و همکاران، ۱۳۹۸). از سوی دیگر می‌توان گفت یکی از چالش‌های ورزش همگانی کشور بهره نگرستن از فناوری روزآمد برای آموزش مربوط به ورزش است (شعبانی و همکاران، ۱۳۹۰).

براساس یافته‌های این پژوهش از جمله عوامل تأثیرگذار دیگر در عرصه توسعه فوتبال رده پایه استان می‌توان به عوامل محیطی اشاره نمود به طوری که سواد و همکاران (۱۳۹۶) گزارش کردند که عامل محیطی به ترتیب میزان اثر بر سطوح مدیریتی، منابع و رفتاری تأثیرگذار است. میزان تأثیر محیط بر سطح مدیریتی معنادار می‌باشد اما بر سطح منابع و رفتاری معنادار نیست. به‌زعم جسکون<sup>۲</sup> (۱۹۹۵)، بسیاری از ویژگی‌ها و عوامل محیطی مانند بعد فرهنگی و اجتماعی می‌توانند بر عوامل مشارکتی مانند برنامه‌ریزی، امکانات، رفتار عینی یا ادراک از خود (ساختاری) اثرگذار باشند. علاوه بر این ویژگی‌های رفتاری افراد تا حدودی تحت تأثیر عوامل و منابع محیطی است. همان‌طور که وندریش و همکاران<sup>۳</sup> (۲۰۱۲)، مشارکت ورزشی را وابسته به وضعیت اجتماعی و اقتصادی با میانجی‌های دیگر دانسته‌اند. صفاری (۱۳۹۱)، عنوان می‌کند که بیشتر تغییرات در جهت‌گیری‌های ورزشی افراد ناشی از نحوه تعامل فرد با محیط اجتماعی و فرهنگی خود است و عوامل اقتصادی و اجتماعی نیز زمینه محیط ورزشی هستند و در طول عمر بر سایر عوامل اثر می‌گذارند (صفاری، ۱۳۹۱)، موضوع رابطه مشارکت ورزشی با میزان اثرگذاری مؤلفه‌های محیطی مطابق با گزارش‌های پیشین و اصول علمی است و پاسخ‌دهندگان نیز درک مشابه از ساختار محیط ورزش همگانی و تعامل آن با محیط داخلی داشته‌اند. بنابراین، باید بیان کرد که شروع و تداوم مشارکت ورزشی به تأثیر بالای عوامل فردی و محیطی وابسته است.

متغیر دیگری که در این پژوهش به‌عنوان عامل تأثیرگذار بر فوتبال رده پایه استان شناخته شد مشارکت مردمی است. در پژوهشی که جهت تدوین استراتژی‌های توسعه فوتبال در انگلستان انجام شد نشان داد که شرکت

محمدی و قاسمی سیانی (۱۳۹۶)، نژادسجادی و همکاران (۱۳۹۷) و اسکندری و غفوری (۱۳۹۸) با این فرضیه مطابقت دارد.

براساس نتایج سواد و همکاران (۱۳۹۶)، ابعاد اجرایی، رسانه‌ای و حقوقی به ترتیب؛ تبیین‌کننده توسعه ورزش فوتبال هستند. فالاحی و همکاران (۱۳۹۵)، در گزارش خود تأکید کرده است که در توسعه ورزش همگانی بایستی وحدت سیاست‌گذاری، تدوین شرح وظایف و تقسیم کار و ایجاد تعاملات مستمر در بین سازمان‌ها و نهادهای حوزه ورزش همگانی در سطح مختلف وجود داشته باشد تا مشارکت افراد جامعه در ورزش گسترش یابد. توسعه فوتبال رده پایین نیز از این قاعده مستثنی نیست.

زاهدی (۱۳۹۰)، نیز بین نقش‌های چهارگانه رسانه‌های ورزشی با توسعه فرهنگ ورزش همگانی ارتباط معنا-داری مشاهده کردند. رسانه به هر ابزار، سازمان یا نهاد مادی و غیرمادی که حامل پیام بوده اطلاق می‌شود به شرط آن که پیام منتشره آن از مقبولیت اجتماعی برخوردار باشد و مورد پذیرش جامعه قرار گیرد (وارن و همکاران<sup>۱</sup>، ۲۰۱۶).

در تبیین نقش رسانه‌ها در استعدادپروری ورزشی و همچنین مشارکت‌دهی شهروندان و بالأخص نوجوانان و جوانان در عرصه فوتبال رده پایین می‌توان چنین بیان کرد که ورزش تأثیر مستقیمی بر ابعاد اجتماعی، فرهنگی، اقتصادی و سیاسی دارد. فوتبال در ایران نیز رایج‌ترین و پرطرفدارترین بوده و در مقایسه با سایر رشته‌های ورزشی، بیشترین تعداد ورزشکاران و تماشاگران را به خود اختصاص داده است. رشد فوتبال در هر کشور نیازمند توجه به علوم مختلف و استفاده از آن می‌باشد؛ برای دست‌اندرکاران فوتبال واضح است که فوتبال زیبا باید از سنین پایه آغاز شود و سایر فاکتورها و مهارت‌های لازم فوتبال باید طبق اصول علمی و تجربی، انجام شود. توسعه ورزش فوتبال در حال حاضر با شکل‌گیری مدارس فوتبال با سرعت بالاتری در حال انجام است؛ این تشکل باعث کشف راحت‌تر و بهتر استعداد و استعدادپروری در فوتبال

2. Jackson

3. Vandendriessche et al

1. Warren et al

و رفتاری (عوامل انگیزشی، بهداشتی)، حمایت اجتماعی (تعلق اجتماعی و تأیید و همراهی) به‌عنوان عوامل اثرگذار در توسعه استعدادها و ورزشی شناسایی شد. بر مبنای نتایج، نقش حمایتی خانواده‌ها در قالب حمایت‌های مالی و انگیزشی و اجتماعی کلیدی می‌باشد. افراد در ابتدا تحت تأثیر خانواده سپس سیستم آموزشی (مدرسه) قرار می‌گیرند و حمایت از دانش‌آموزان بستگی به سطح مشارکت خانواده‌ها در ورزش، رابطه آن‌ها با ارزش‌های ورزشی و نقش ورزش در زندگی آنان دارد و همچنین همراهی‌های لازم از جانب مدارس نیز می‌توان به توسعه استعدادها و ورزشی کمک شایانی داشته باشد.

متغیر تأثیرگذار دیگر، برنامه‌ریزی است، فریزی گوهری و حکاک‌زاده (۱۳۹۸)، دانشمندان بسیاری اهمیت برنامه‌ریزی را از جنبه‌های مختلف بررسی کرده‌اند و معتقدند سیاست‌گذاری در ورزش یک راهبرد است که شکل‌دهی آن مستلزم دید وسیع به جامعه است و سیاست‌گذاری چه جهانی و چه منطقه‌ای باید برخاسته از نیازهای جامعه باشد. از سوی دیگر در رابطه با متغیرهای مؤثر در توسعه فوتبال رده پایه استان می‌توان به حمایتی قانونی اشاره کرد. قوانین و مقررات، قانون به معنی قواعد و مقرراتی است که روابط افراد (حقیقی یا حقوقی) جامعه را تنظیم می‌کند و دارای ضمانت اجرا نیز می‌باشد و شامل آیین‌نامه‌ها و اسناد قانونی می‌شود (سند تفضیلی نظام جامع توسعه تربیت بدنی و ورزش کشور، ۱۳۸۴). در حوزه ورزش همگانی اسناد توسعه‌ای ورزش همگانی، استانی، شهر و سازمانی مدنظر می‌باشند. این قوانین و مقررات می‌بایست پشتیبان و تسهیل‌کننده و در عین حال ضمانت اجرایی در ورزش همگانی ایران داشته باشند.

### سپاسگزاری

نویسندگان این مقاله بر خود واجب می‌دانند از تمامی افرادی که در نگارش مقاله یاری نموده‌اند، تقدیر و تشکر نمایند.

افراد در فوتبال افزایش یافته است. پژوهشگران، این افزایش را به خاطر تغییر روش‌های شغلی و فراغت افراد، و بهتر کردن امکانات این ورزش دانسته‌اند (استراتژی توسعه فوتبال انگلستان، ۲۰۰۶). در کشور ما نیز برنامه‌های پیشرفت، باید با تشخیص این روش و بهتر کردن ارتباطات مناسب با بخش‌های عمومی و خصوصی، به پیشرفت و فوتبال کمک نمایند تا با این روش، میزان شرکت مردم در فوتبال را افزایش داد و موفقیت یا عدم موفقیت در فوتبال با رضایت، خشنودی، غرور ملی و امیدواری مردم ارتباط دارد (محمدکاظمی و همکاران، ۱۳۸۷).

در نهایت می‌توان گفت زمانی که محیط فرهنگی مناسبی وجود داشته باشد که در آن توجه به ورزشکاران و الگوها و ارزش‌های ورزشی در بطن جامعه قرار داشته باشد، و در کنار آن تسهیلات فناوری و رسانه‌ای در سطح مطلوبی باشند، می‌توان امیدوار بود که فوتبال رده پایه استان توسعه یابد. در این زمینه نیز بیان کند برای تحقق توسعه فوتبال رده پایه باید بر تصمیم‌گیری مشارکتی، وجود فرصت‌های لازم برای مشارکت اجتماعی نیز تأکید کرد.

آزمون فرضیه چهارم «مقوله راهبردی (استعدادیابی، مدارس فوتبال، برنامه‌ریزی، تخصص‌گرایی، تربیت مربی، تعامل بین بخشی، حمایت اجتماعی و سازمانی (بیمه ورزشی)، رویدادگرایی در ورزش فوتبال محلی، عدالت توزیعی و قوانین حمایتی) بر پیامدها (ارتقای پایگاه اجتماعی از طریق فوتبال محلی، اعتقاد به اثرات جسمی ورزش فوتبال و پر کردن اوقات فراغت کنشگران فوتبال) تأثیر دارد.» طبق جدول ۷ فرضیه تأیید شد.

کمالیان و همکاران (۱۳۹۶)، احدی و همکاران (۱۳۹۹)، فرخ‌نیا و همکاران (۱۳۹۹)، عصاره دزفولی و همکاران (۱۳۹۷) و پوینده‌کیا و معماری (۱۳۹۸)، نیز در مطالعات خود به نتایج مشابه دست یافته‌اند. در بررسی نقش حمایتی خانواده و مدرسه از قبیل حمایت‌های مالی و اقتصادی (حمایت‌های مالی خانواده‌ها- حمایت‌های مالی مدارس، حمایت‌های عمومی و خیریه‌ای)، حمایت عاطفی

### References

- Abedini, S., Talabi, Sh. (2017). Socio-cultural factors related to the tendency of citizens to public sports in Khalkhal. *Applied Sociology*, 28(1), 131-144. (In Persian)  
Doi: [10.22108/jas.2017.21255](https://doi.org/10.22108/jas.2017.21255)
- Ahadi, M., Hami, M., & Shujaei, V. (2019). Indicators and components affecting the international development of table tennis in Iran (exploration and validation with a mixed approach). *Sports*



- Science Quarterly*, 12(39), 1-37. (In Persian) Dor: [20.1001.1.20087624.1399.12.39.1.4](https://doi.org/10.1001.1.20087624.1399.12.39.1.4)
- Alfati, A. (2018). Identifying obstacles to the development of public sports from the perspective of the people of Kermanshah, *1<sup>th</sup> National Conference of the Scientific Association of Sports Management of Iran*. Tehran.
- Asare Dezfuli, M., Alam, A., & Zarghami, M. (2018). Strategic Planning of Development of Sport for All in the National Iranian Oil Company. *Contemporary Studies on Sports Management*, 8(15), 45-60. (In Persian) Doi: [10.22084/smms.2018.15491.2147](https://doi.org/10.22084/smms.2018.15491.2147)
- Asefi, A. A., Khabeiri, M., Asadi Dastjardi, H., & Gudarzi, M. (2013). Investigating the effective organizational factors in institutionalizing public sports in Iran. *Journal of Sports Management and Movement Behavior*, 10(20), 63-76. (In Persian)
- Ashraf, F., S. Lovedari, H. Sajjadi, (2012). Providing a solution for finding talent and developing talent in the field of football. *2<sup>th</sup> National Sports Talent Search Conference*, Tehran.
- Attaran, J., A. Divandri, H. Adinoff, (2012). A Resource Based View to Identifying the Influential Factors in Sustainable Competitive Advantage of Banking Service in Bank Mellat. *Journal of Business Management (JBM)*, 4(12), 91-112. (In Persian) Doi: [10.22059/jibm.2012.29185](https://doi.org/10.22059/jibm.2012.29185)
- Bagharpour, M. M. (2008). *Examining and comparing the main motivations for participating in public sports and championships in Rasht city*. Master's thesis, North University.
- Cheng, S. P., & Hashem, K. (2007). A comparative study on recreational sports participation among the university students. *International Journal of Eastern Sports & Physical Education*, 5(1).
- Corbin, J., & Strauss, A. (2008). *Basics of qualitative research: Techniques and procedures for developing grounded theory (3<sup>th</sup> Ed)*. Thousand Oaks, CA: Sage.
- Davies, S., Coxe, K., Harvey, H. H., Singichetti, B., Guo, J., & Yang, J. (2018). Qualitative evaluation of high school implementation strategies for youth sports concussion laws. *Journal of athletic training*, 53(9), 873-879. Doi: [10.4085/1062-6050-529-17](https://doi.org/10.4085/1062-6050-529-17)
- Doostmohammadi, H., Esmaeilzadeh Ghandehari, M. R., Fahim Devin, H., & Peymanizad, H. (2020). Identification of Students Sport Marketing Components and Development of a Model by Structural Interpretative Method, *Journal of Sports Science*, 12(37), 68-84. (In Persian)
- England, S. (2004). *The framework for sport in England: Making England an active and successful sporting nation: A vision for 2020*. Sport England. [http:// www. sportengland.org](http://www.sportengland.org).
- Eskandari, S., & Ghafouri, F. (2018). The Role of Social Networks in the Development of Public Sports. *National Conference of the Sports Management Scientific Association*, Tehran – 2016. (In Persian)
- Falahi, A., Ehsani, M., Koozehchyan, H., & Khabiri, M. (2016). Sponsoring Iran's Football Pro-League; Sponsorship or Ambush Marketing?. *Sports Management Studies*, 8(36), 52-72. (In Persian) <https://doi.org/10.22089/smrj.2016.781>
- Farrokhniya, M. A. Mousavi, S. J., & Mohammadi, N. (2021). Fan Development Model in the Iranian Football Premier League. *Sports Management Studies*, 13(69), 133-184. (In Persian) <https://doi.org/10.22089/smrj.2020.9196.3122>
- Farrokhniya, M. A. Mousavi, S. J., & Mohammadi, N. (2021). Identifying and Prioritizing the Effective Factors of Fan Development in the Iranian Football Premier League and Presenting a Model. *Sports Science Quarterly*, 14(39), 118-140. (In Persian) Dor: [20.1001.1.20087624.1400.13.40.8.0](https://doi.org/10.1001.1.20087624.1400.13.40.8.0)
- Figueira, B., Gonçalves, B., Masiulis, N., & Sampaio, J. (2018). Exploring how playing football with different age groups affects tactical behaviour and physical performance. *Biology of sport*, 35(2), 145-153. Doi: [10.5114/biol sport.2018.71603](https://doi.org/10.5114/biol sport.2018.71603)
- Firouzni Gohari, S.R. Hakkakzadeh, M. (2019). Review of the Most Important Strategies and Perspectives for Developing Student Sports. *5<sup>th</sup> National Conference of the Scientific Association of Sports Management of Iran*. Tehran – 2019. (In Persian)
- Floud, S., Balkwill, A., Canoy, D., Reeves, G. K., Green, J., Beral, V., ... & Million Women Study Collaborators. (2016). Social participation and coronary heart disease risk in a large prospective study of UK women. *European journal of preventive cardiology*, 23(9), 995-1002. DOI: [10.1177/2047487315607056](https://doi.org/10.1177/2047487315607056)
- Ghobadi Yeganeh, A., Yoosefi, B., Eydi, H. (2019). Investigating the problems of professionalism

- in Soccer Premier League. *Sports Management and Development*, 8(1), 206-217. (In Persian) Doi:10.22124/jsmd.2019.3949
- Habibzadeh, M. (2023). *Designing a football development model for the basic levels of Ardabil province in the general dimension*. PhD thesis in the field of sports management. Islamic Azad University, Ardabil branch. (In Persian)
- Hodge, C. J., Kanters, M. A., Forneris, T., Bocarro, J. N., & Sayre-McCord, R. (2017). A Family Thing: Positive Youth Development Outcomes of a Sport-Based Life Skills Program. *Journal of Park & Recreation Administration*, 35(1), 34-50. Doi:10.18666/JPra-2017-V35-I1-6840
- Imanzadeh, R., Khodayari, A., Ghasemi, H., Rasekh, N. (2022). ). Identifying Effective Factors of the Development of Taekwondo in Iran and Presenting the Model. *Journal of Sports Science*, 14(45), 160-181.
- Jackson, S. E., & Schuler, R. S. (1995). Understanding human resource management in the context of organizations and their environments. *Human Resource Management: Critical Perspectives on Business and Management*, 2(1), 45-74.
- Jalilian.Gh., & Khabiri.M, (2005). The Descriptive Study of Iran's Football Premier League clubs and its Comparison With that of, in China, Malaysia and England. *Motion and Sports Sciences*, 3(5), 41. (In Persian)
- Kamalian, A.R., Alam, Sh., & Arufzad, Sha., (2016). Modeling the factors affecting the development of public sports in Isfahan province, *1<sup>th</sup> International Conference on Modern Researches in Sports Sciences and Physical Education*, Hamadan.
- Khosravi, A. Ramezani-Najad, R. Mohammadian, F. (2021). A Model for Analysis of Basic Sports Development System (The Case Study: Gymnastics). *Strategic studies of sport and youth*. 20(52), 112-95. (In Persian)
- Khosromanesh, R., Khabeiri, M., Alidost Ghafarakh, E. Asdalahi, A. (2019). Conceptual Model Design of Sports Sponsorship in Iran. *Contemporary Studies on Sports Management*. 8(16), 1-11. (IN PERSIAN) Doi:10.22084/smms.2018.14464.2090
- Kim, Y., Lee, H. W., Magnusen, M. J., & Kim, M. (2015). Factors Influencing Sponsorship Effectiveness: A Meta-Analytic Review and Research Synthesis. *Journal of Sport Management*, 29(4), 408-425.
- Meeting Report. (2004). *Physical Activity Expert Meeting "Agita Europe"*. Magglingen, Switzerland.
- Mirzaei Kalar, A., Hemtinjad, M., & Ramezani-Najad, R. (2020). Designing the Model of student sport development in Iran. *Research in Educational Sports*, 8(18), 41-62. (In Persian) <https://doi.org/10.22089/res.2019.6508.1557>
- Mohammadi, S., & Ghasemi Sayani, M. (2018). The Presentation of Sponsoring Consequences Model in Sport: Sponsor Image, Team Attachment, Sponsor Awareness and Purchase Intention. *Sports Management and Development*, 6(3), 188-204. (In Persian) Doi: 10.22124/jsmd.2018.3242
- Mohammadkazemi, R., Tondnevis, F., Khabeiri, M. (2009). The Comparison of "Price" Element Among Marketing Mix Elements in The Football Pro – League of Iran. *Motion and Sports Sciences*, 12(6), 121-132. (In Persian)
- Motamedin, M., Madadi, B., & Askarian, F. (2009). Description of Factors Influencing the Inclination or Lack of Inclination of Tabriz Citizens Towards Public Sports. *Research in Sport Sciences Quarterly*, 6(2), 68-98. (In Persian)
- Naseri Pelengard, V., Bahrami, Sh., & Zardashtian, Sh. (2018). The supporting role of family and school in the development of sports talents. *5<sup>th</sup> National Conference of the Scientific Association of Sports Management of Iran*, Tehran. (In Persian)
- Nasiri Khozani, M., Arufzad, Sh., & Nadi, M. A. (2020). Developing the Sustainable Development Model of Student Sport Participation in Iran. *Sports Science Quarterly*, 12(38), 82-105. (In Persian) Dor: 20.1001.1.20087624.1399.12.38.6.7
- Neirotti, P., & Raguseo, E. (2017). On the contingent value of IT-based capabilities for the competitive advantage of SMEs: Mechanisms and empirical evidence. *Information & Management*, 54(2), 139-153. Doi:10.1016/j.im.2016.05.004
- Nejhad Sajadi, S.A., Hamidi, M., & Arsalan, M. (2018). Identification and Prioritization of

- perspectives and strategies of the Tehran Municipality Sport Organization using AHP model. (Basic indicators of executive performance evaluation of the model BSC). *Journal of Sport Management and Development*, 7(3), 31-43. (In Persian) Doi: [10.22124/jsmd.2018.3239](https://doi.org/10.22124/jsmd.2018.3239)
- Puyandekia, M. & Memari, Zh. (2018). The Role of Databases in the Growth and Expansion of Football in Developed Countries. *1<sup>Th</sup> National Conference of the Scientific Association of Sports Management of Iran*, Tehran. (In Persian)
- Qolinia, M. J. (2004). *Creating a context and planning for the generalization of sports, special research for the development of the country*. A Joint Plan of the Country's Management and Planning Organization and the Physical Training Organization. (In Persian)
- Rahmati Asl, N. A., Yousefi, B., Zoroastrian, Sh., & NSadeghi Yeroujerdi, S. (2018). The Modeling of the Factors Affecting the Implementation of Knowledge Management in Sport Federations. *Contemporary Studies on Sports Management*, 8(15), 15-28. (In Persian) Doi:[10.22084/smms.2018.15079.2129](https://doi.org/10.22084/smms.2018.15079.2129)
- Ramzaninjad, R., & Hejbari, K. (2017). Basic Facts of Sports Development and Their Applications in Sport of Iran. *Majlis and Rahbord"(Parliament and Strategy)*, 24(91), 233-263.
- Rezai Sufi, M., & God-Fearing, S. (2019). The role of privatization on the development of sports tourism in Gilan province. *Sports Science Quarterly*. 12(37), 103-120. (In Persian) Dor: [20.1001.1.20087624.1399.12.37.6.5](https://doi.org/20.1001.1.20087624.1399.12.37.6.5)
- Ross, S. E. T., Macia, L., Documét, P. I., Escribano, C., Naderi, T. K., & Smith-Tapia, I. (2018). Latino Parents' perceptions of physical Activity and healthy eating: at the intersection of culture, family, and health. *Journal of nutrition education and behavior*, 50(10), 968-976. Doi: [10.1016/j.jneb.2017.12.010](https://doi.org/10.1016/j.jneb.2017.12.010)
- Saffari, M. & Ehsani, M. -- (2011). Designing the Model of Sport for all in Iran. Dissertation Submitted in Partial Fulfillment of the Requirements for the Degree of Doctor of Philosophy, ( Ph.D) in Physical Education, Department of Sport Management, Faculty of Humanities, Tarbiat Modares University. (In Persian)
- Sameenia, M., Paymanizad, H., & Javadipour, M. (2013). The Pathology of Strategic of Sport For All in Iran and provide development solutions based on SWOT model. *Sport Management Studies*, 5(20), 238-221. (In Persian)
- Savadi, M., Hemmatinejad, M., Gholizadeh, M.H., & Goharrostami, H.R. (2018). Designing a development model of the sport for all in Hormozgan Province. *Sport Management and Development*, 6(2), 86-101. (In Persian)
- Schulenkorf, N. (2017). Managing sport-for-development: Reflections and outlook. *Sport management review*, 20(3), 243-251. <https://doi.org/10.1016/j.smr.2016.11.003>
- Schulenkorf, N., & Siefken, K. (2019). Managing sport-for-development and healthy lifestyles: The sport-for-health model. *Sport Management Review*, 22(1), 96-107. <https://doi.org/10.1016/j.smr.2018.09.003>
- Schumacker, R. E., & Lomax, R. G. (2004). *A beginner's guide to structural equation modeling*. psychology press.
- Shabani Bahar, Gh.R., & Parsaju, A. (2014). Reviewing and optimizing the performance evaluation indicators of athletic Boards of hamedan province. *Contemporary Studies on Sports Management*, 3(6), 39-47.
- Shafiee, Sh., Rostami, H., Mamashloo, h., & Deh Panah, S. (2018). SWOT Analysis of Golestan Province's Football and Delivering Suitable Strategies. *Sports Management and Development Quarterly*, 6(2), 119-140. (In Persian) Doi: [10.22124/jsmd.2018.2705](https://doi.org/10.22124/jsmd.2018.2705)
- Sherry, E., Schulenkorf, N., & Chalip, L. (2015). Managing sport for social change: The state of play. *Sport management review*, 18(1), 1-5. <https://doi.org/10.1016/j.smr.2014.12.001>
- Special Document for the Comprehensive System of Development of Physical Training And Sports in the Country, (2004). Development of the Legal Environment, Sib Sabz Publishing.
- Strauss, Anselm L. & Corbin, Juliet M. (2015). *Basics of Qualitative Research : Grounded Theory Procedures and Techniques*. 2nd. Translation: Ebrahim Afshar, 5th edition, Tehran: Ney Publishing.
- Suryadia, L. E. (2020, May). Identification of sport talents with the sport search methods. In *Journal of Physics: Conference Series* (Vol. 1539, No. 1, p. 012043). IOP Publishing.

- Svensson, P. G., Hancock, M. G., & Hums, M. A. (2017). Elements of capacity in youth development nonprofits: An exploratory study of urban sport for development and peace organizations. *VOLUNTAS: International Journal of Voluntary and Nonprofit Organizations*, 28, 2053-2080. Doi:[10.1007/s11266-017-9876-7](https://doi.org/10.1007/s11266-017-9876-7)
- Taherkhani, H., Sharififar, F., & Nikbakhsh, R. (2019). Designing a Model for the Development of Environmental Sustainability of Sports in Iran. *Sports Sciences Quarterly*, 13(44), 118-131. (In Persian) Dor: [20.1001.1.20087624.1400.13.44.4.4](https://doi.org/20.1001.1.20087624.1400.13.44.4.4)
- Taherpour-Kalantari, H., Rahnavard, F., & Abolhasani, M. (2011). Identify Effective Critical Success Factors on ERP Implementation in Public Organizations. *Management and Development Process*, 24(2), 5-22. (In Persian) Dor: [20.1001.1.17350719.1390.24.2.1.5](https://doi.org/20.1001.1.17350719.1390.24.2.1.5)
- Van Tuyckom, C. (2011). *Sport for All: Fact or fiction? Individual and cross-national differences in sport participation from a European perspective* (Doctoral dissertation, Ghent University).
- Vandendriessche, J. B., Vandorpe, B. F., Vaeyens, R., Malina, R. M., Lefevre, J., Lenoir, M., & Philippaerts, R. M. (2012). Variation in sport participation, fitness and motor coordination with socioeconomic status among Flemish children. *Pediatric exercise science*, 24(1), 113-128. Doi: [10.1123/pes.24.1.113](https://doi.org/10.1123/pes.24.1.113)
- Warren, M., Ganley, K. J., & Pohl, P. S. (2016). The association between social participation and lower extremity muscle strength, balance, and gait speed in US adults. *Preventive Medicine Reports*, 4, 142-147. Doi: [10.1016/j.pmedr.2016.06.005](https://doi.org/10.1016/j.pmedr.2016.06.005)
- Zahedi, N. (2011). *Comparison and Prioritization of Strategies for Developing Public Sports in the Country from the Perspective of Managers, Experts, and Specialists*. Master's Thesis, Faculty of Physical Education and Sport Sciences, University of Shomal.
- Zargari Hezargeribi, M., Razavi, S. M. H., & Dousti, M. (2018). Identifying Cultural and Social Factors Influencing the Development of Football Schools. *5<sup>th</sup> National Conference of the Scientific Association of Sports Management of Iran*, Tehran.